

MOLPIR

M-D02-RC

DÁLKOVÉ OVLÁDÁNÍ CENTRÁLNÍHO ZAMYKÁNÍ

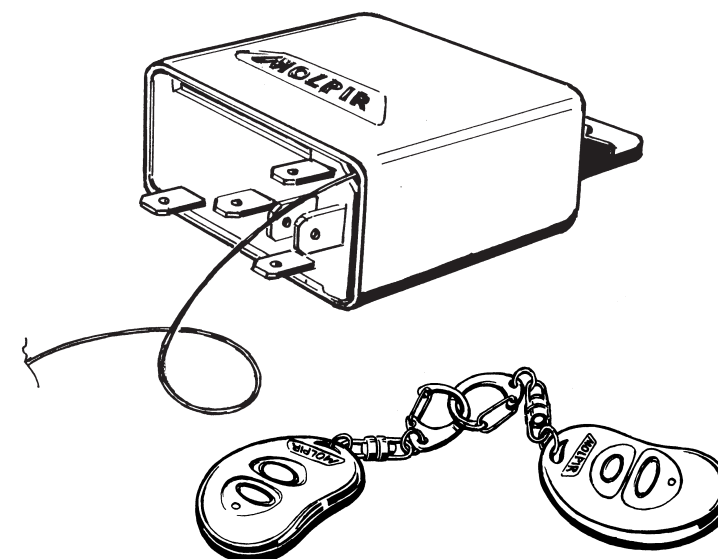

MOLPIR

Dodavatel autoklimatizací, nezávislého topení, elektrického ovládání oken, centrálního zamykání, slitinových disků, střešních oken, auto Hi-Fi techniky a ostatních autodoplňků.

Hněvkovská 58, 149 00 Praha 4, ČR, tel.: 00420-2-719 11611, 719 10608, fax: 00420-2-719 12618
Železniční 4, 772 11 Olomouc, ČR, tel.: 00420-68-531 5018, 531 5019, fax: 00420-68-531 5021
Hrachová 30, 821 05 Bratislava, SR, tel.: 00421-7-4319 1218, 4319 1219, fax: 00421-7-4319 1220

texty a technické obrázky: © MOLPIR, s.r.o., Smolenice

Seznam dílů jedné sady dálkového ovládání

1. Řídicí elektronika (přijímač) 1 ks
2. Ovladač (vysílač) 2 ks

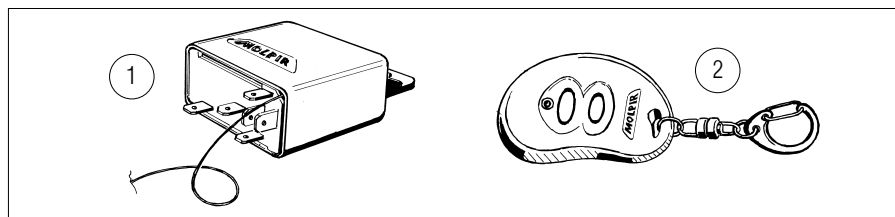

Obr. 1

Technický popis dálkového ovládání

1. Napájecí napětí 9-15 V.
2. Odběr proudu v klidovém stavu při odemknutém vozidle max 9 mA
3. Odběr proudu v klidovém stavu při zamknutém vozidle max 9 mA
4. Napěťové přetížení 18 V po dobu 60 s.
5. Frekvence 433 MHz + SAW
6. Typ kódování rolling kód

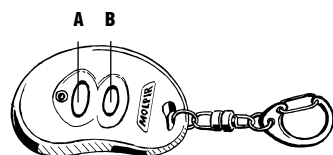

Obr. 2

Montážní návod dálkového ovládání

1. Velké (vrchní) tlačítko **A** na dálkovém ovladači - zamknout.
2. Malé (spodní) tlačítko **B** dálkového ovladače - odemknout.
3. Programování:

Vybereme přijímač z plastového obalu

- a. Zasuňme jumper **J** do plošného spoje a po dobu 2 sekund je aktivovaný programovací režim. Programování je nutné provést během této doby.
- b. Zatláčte a držte stlačené 5 sekund tlačítko dálkového ovladače - centrální jednotka potvrdí přijetí a uložení vysílaného signálu do paměti tím, že zamkne nebo odemkne vozidlo, podle toho, jestli jsme stiskli tlačítko **A** nebo **B**.
- c. Proceduru popsanou v bodech a-b je nutno zopakovat i při dalších dálkových ovladačích. Přijímač dokáže uložit do paměti max. 5 různých vysílačů.

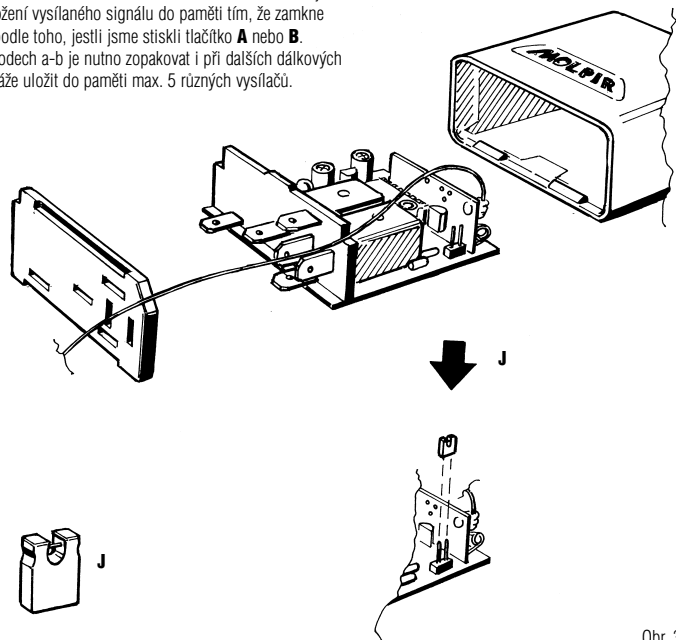

Obr. 3

Schéma el. zapojení

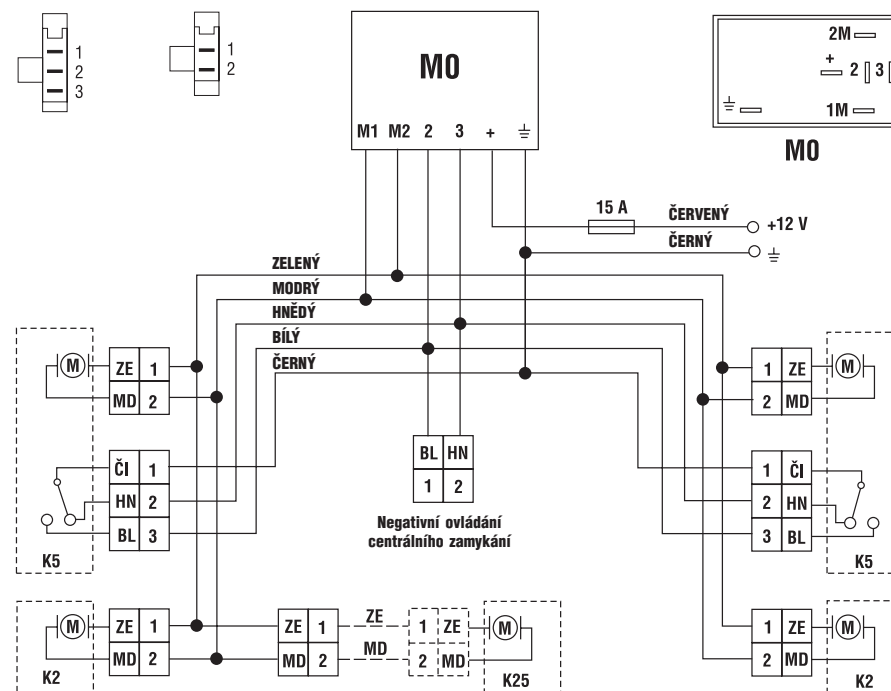

Obr. 4

- MO - řídicí elektronika
 K5 - motor s ovládacím spínačem
 K2 - sledovací motor

Zapojení řídicí elektroniky

- M1 - připojení motoru
 M2 - připojení motoru
 2 - vstup negativního otvírání
 3 - vstup negativního zavírání
 + - napojení + 12 V
 \pm - uzemnění

Barvy

- ZE - zelená
 MD - modrá
 BL - bílá
 HN - hnědá
 ČI - černá
 ČE - červená